

Plaques de base Étau de bridage 5 axes compact

Description de l'article/illustrations du produit



Description

Matière :
Acier de cémentation.

Finition :
Bruni.
Surface fonctionnelle rectifiée.

Nota :
Plaques de base avec rainures de positionnement sur la face inférieure pour aligner facilement la plaque sur la table de machine-outils.
Fixation avec trous lamés $\text{Ø}12\text{H7}$ pour trame de 40 mm et 50 mm selon référence.
Rainures latérales prévues pour systèmes de serrage.

Dessins

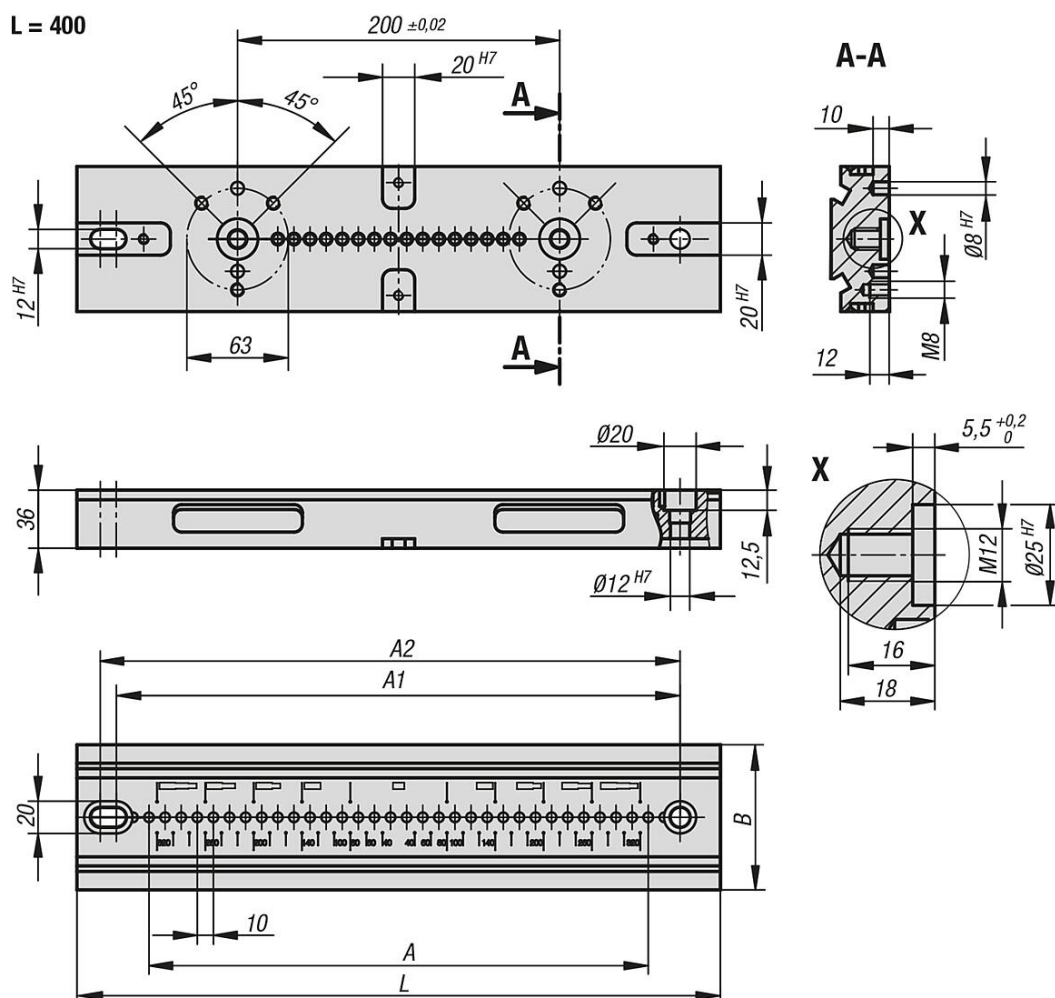

Plaques de base Étau de bridage 5 axes compact

Dessins

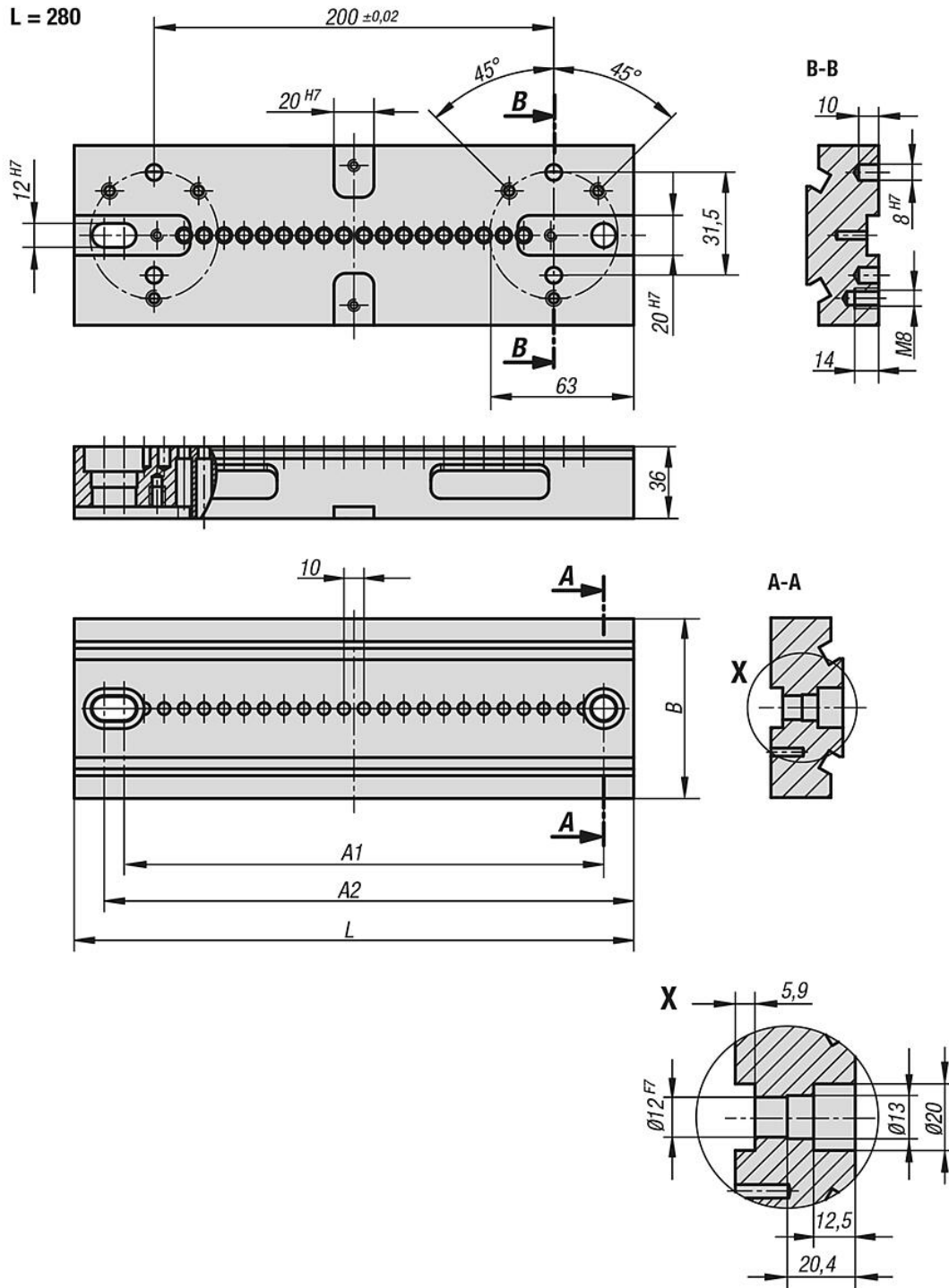

Aperçu des articles

Plaques de base, étau de bridage 5 axes compact

Référence	A	A1	A2	B	L	Vis calibrée adaptée	Poids kg
K0994.090280	20x10	240	250	90	280	K0815.12055	6,14
K0994.090400	31x10	350	360	90	400	K0815.12055	8,58
K0994.125280	20x10	240	250	125	280	K0815.12055	8,86

Plaques de base Étau de bridage 5 axes compact

Aperçu des articles

Référence	A	A1	A2	B	L	Vis calibrée adaptée	Poids kg
K0994.125400	31x10	350	360	125	400	K0815.12055	12,24