

## Doigt d'indexage en acier ou en inox avec anneau de traction en inox et contre-écrou

Description de l'article/illustrations du produit

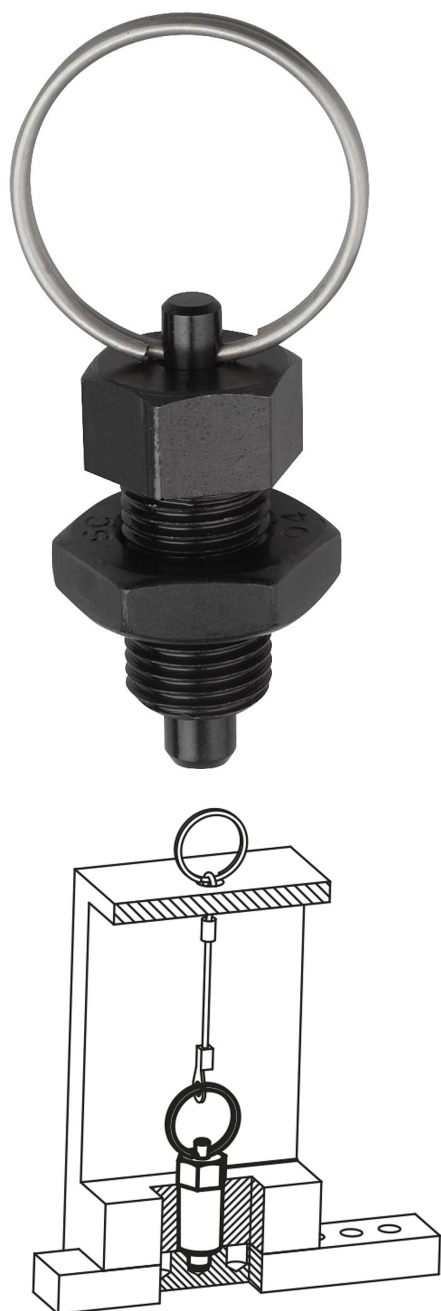

### Description

#### Matière :

Finition acier :

Doigt d'indexage trempé :

Classe de résistance 5.8.

Finition inox :

Doigt d'indexage trempé :

Douille fileté 1.4305.

Doigt d'indexage 1.4034.

Doigt d'indexage non trempé :

Douille fileté 1.4305.

Doigt d'indexage 1.4305.

Anneau 1.4310, naturel.

#### Finition :

Finition acier :

Doigt d'indexage trempé, rectifié et bruni.

Finition inox :

Doigt d'indexage trempé, rectifié et naturel.

Doigt d'indexage non trempé, rectifié et naturel.

#### Nota :

Les doigts d'indexage sont utilisés quand il faut éviter tout déplacement transversal.

Après déverrouillage du doigt d'indexage, une autre position peut être obtenue.

L'anneau permet d'automatiser le doigt d'indexage, p. ex. à l'aide d'un vérin pneumatique, ou d'une commande à distance.

#### Sur demande :

Finitions spéciales.

#### Accessoires :

Entretoise K0665

# Doigt d'indexage en acier ou en inox avec anneau de traction en inox et contre-écrou

Dessins

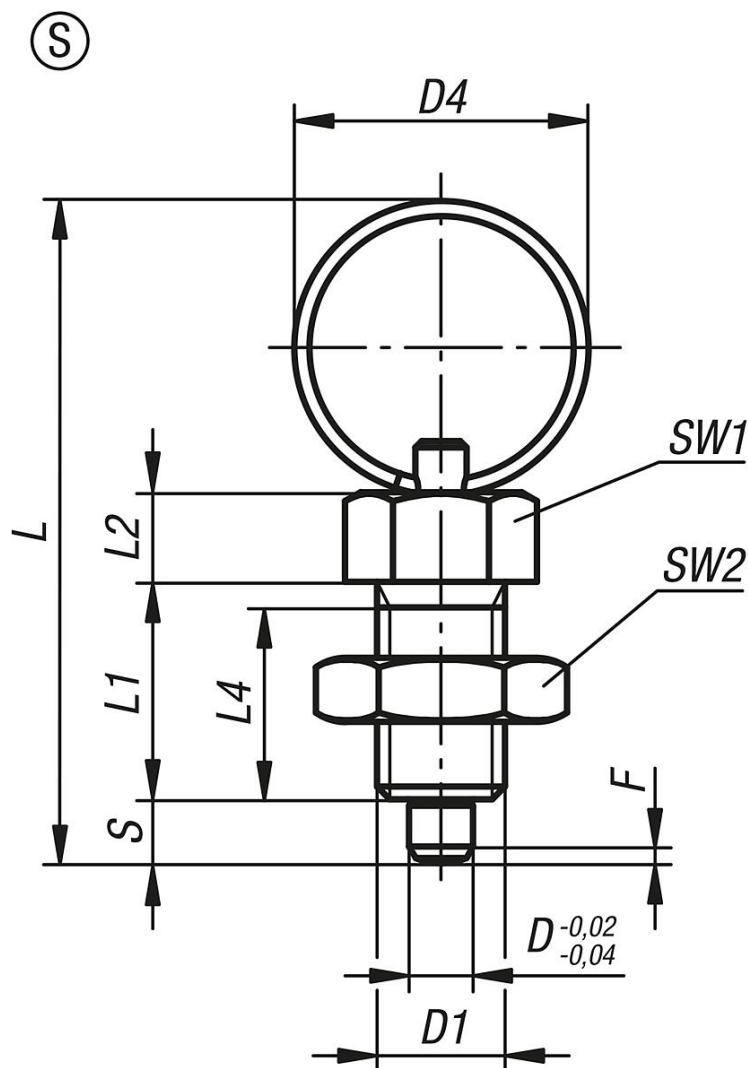

## Aperçu des articles

Référence	Forme	Matière du corps de base	Surface corps	D	D1	D4	L	L1	L2	L4	Course S	SW1	SW2	F x 30°	Force du ressort initiale F1 env. N	Force du ressort finale F2 env. N
K0342.4004	S	acier	traitée	4	M8x1	15	40	15	6	13	4	10	13	1	6	12
K0342.4105	S	acier	traitée	5	M10x1	23	52	17	7	15	5	13	17	1,3	5	12
K0342.4206	S	acier	traitée	6	M12x1,5	23	57	20	8	17	6	14	19	1,8	6	14
K0342.4308	S	acier	traitée	8	M16x1,5	28	72	26	10	23	8	19	24	2,3	15	35
K0342.4410	S	acier	traitée	10	M20x1,5	28	78	28	12	25	10	22	30	2,8	15	34
K0342.04004	S	acier inoxydable	traitée	4	M8x1	15	40	15	6	13	4	10	13	1	6	12
K0342.04105	S	acier inoxydable	traitée	5	M10x1	23	52	17	7	15	5	13	17	1,3	5	12
K0342.04206	S	acier inoxydable	traitée	6	M12x1,5	23	57	20	8	17	6	14	19	1,8	6	14
K0342.04308	S	acier inoxydable	traitée	8	M16x1,5	28	72	26	10	23	8	19	24	2,3	15	35
K0342.04410	S	acier inoxydable	traitée	10	M20x1,5	28	78	28	12	25	10	22	30	2,8	15	34
K0342.14004	S	acier inoxydable	non traité	4	M8x1	15	40	15	6	13	4	10	13	1	6	12
K0342.14105	S	acier inoxydable	non traité	5	M10x1	23	52	17	7	15	5	13	17	1,3	5	12
K0342.14206	S	acier inoxydable	non traité	6	M12x1,5	23	57	20	8	17	6	14	19	1,8	6	14
K0342.14308	S	acier inoxydable	non traité	8	M16x1,5	28	72	26	10	23	8	19	24	2,3	15	35
K0342.14410	S	acier inoxydable	non traité	10	M20x1,5	28	78	28	12	25	10	22	30	2,8	15	34

**Doigt d'indexage en acier ou en inox avec anneau de traction en inox et contre-écrou**

Aperçu des articles

---