

Doigt d'indexage en acier ou en inox sans embase avec bouton de manœuvre en plastique

Description de l'article/illustrations du produit



Description

Matière :

Finition acier :
Doigt d'indexage trempé :
Classe de résistance 5.8.

Finition inox :
Doigt d'indexage trempé :
Douille fileté 1.4305.
Doigt d'indexage 1.4034.

Doigt d'indexage non trempé :
Douille fileté 1.4305.
Doigt d'indexage 1.4305.

Bouton de manœuvre thermoplastique gris foncé.

Finition :

Finition acier :
Doigt d'indexage trempé, rectifié et bruni.

Finition inox :
Doigt d'indexage trempé, rectifié et naturel.
Doigt d'indexage non trempé, rectifié et naturel.

Nota :

Les doigts d'indexage sont utilisés quand il faut éviter tout déplacement transversal. Le déblocage du doigt d'indexage s'obtient en tirant sur le bouton. Une clé de vissage peut être fournie pour visser le doigt d'indexage. Cet accessoire se place sur le corps de manière à ce que les goupilles s'enclenchent dans les fentes.

Sur demande :

Finitions spéciales.

Accessoires :

Entretoise K0665

Doigt d'indexage en acier ou en inox sans embase avec bouton de manœuvre en plastique

Dessins

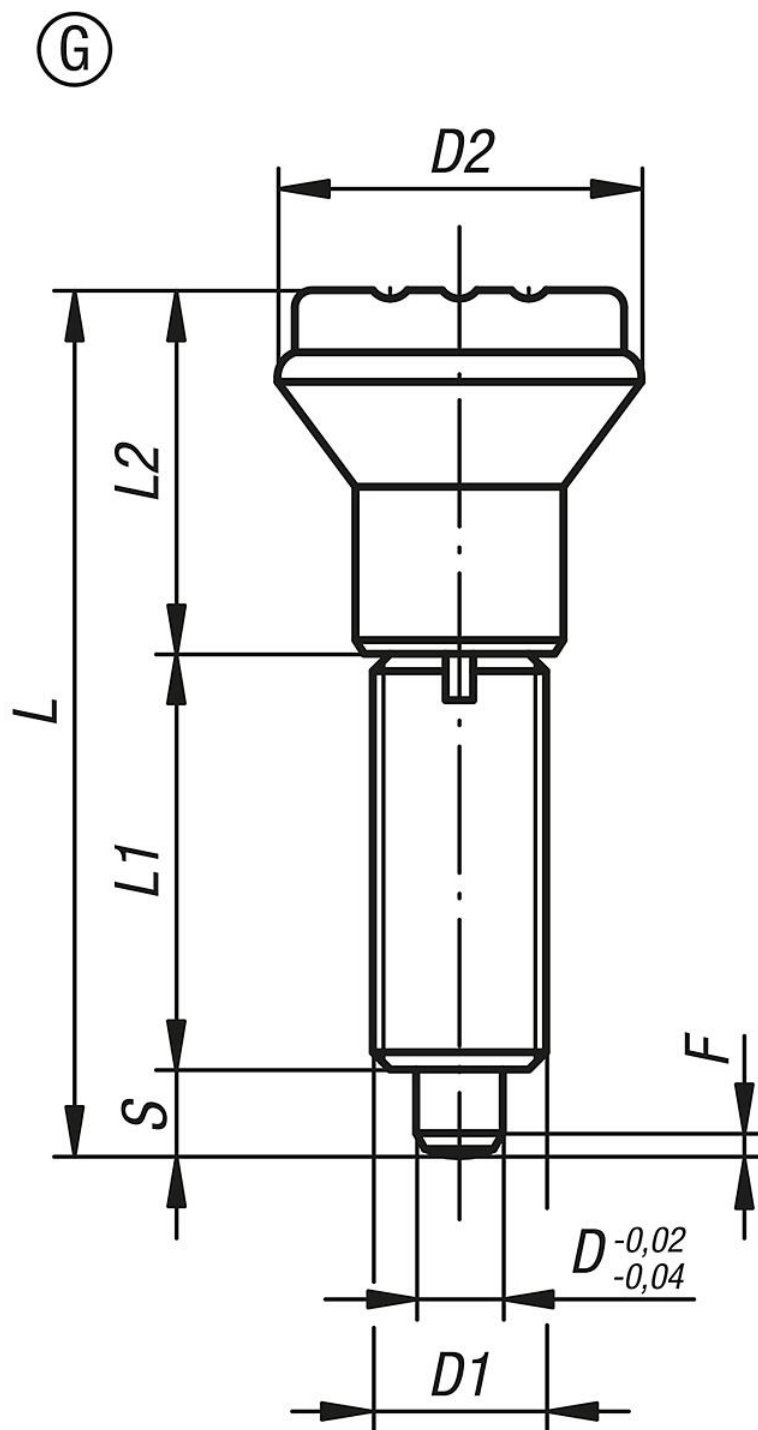

Aperçu des articles

Référence	Forme	Matière du corps de base	Surface corps	D	D1	D2	L	L1	L2	Course S	F x 30°	Force du ressort initiale F1 env. N	Force du ressort finale F2 env. N	Référence Clé de vissage
K0344.1105	G	acier	traitée	5	M10x1	21	47	24	18	5	1,3	5	12	K0344.91
K0344.1206	G	acier	traitée	6	M12x1,5	25	56	28	22	6	1,8	6	14	K0344.92
K0344.1308	G	acier	traitée	8	M16x1,5	33	74	36	30	8	2,3	15	35	K0344.93
K0344.1410	G	acier	traitée	10	M20x1,5	33	80	40	30	10	2,8	15	34	K0344.94
K0344.01105	G	acier inoxydable	traitée	5	M10x1	21	47	24	18	5	1,3	5	12	K0344.91
K0344.01206	G	acier inoxydable	traitée	6	M12x1,5	25	56	28	22	6	1,8	6	14	K0344.92

Doigt d'indexage en acier ou en inox sans embase avec bouton de manœuvre en plastique

Aperçu des articles

Référence	Forme	Matière du corps de base	Surface corps	D	D1	D2	L	L1	L2	Course S	F x 30°	Force du ressort initiale F1 env. N	Force du ressort finale F2 env. N	Référence Clé de vissage
K0344.01308	G	acier inoxydable	traitee	8	M16x1,5	33	74	36	30	8	2,3	15	35	K0344.93
K0344.01410	G	acier inoxydable	traitee	10	M20x1,5	33	80	40	30	10	2,8	15	34	K0344.94
K0344.11105	G	acier inoxydable	non traitee	5	M10x1	21	47	24	18	5	1,3	5	12	K0344.91
K0344.11206	G	acier inoxydable	non traitee	6	M12x1,5	25	56	28	22	6	1,8	6	14	K0344.92
K0344.11308	G	acier inoxydable	non traitee	8	M16x1,5	33	74	36	30	8	2,3	15	35	K0344.93
K0344.11410	G	acier inoxydable	non traitee	10	M20x1,5	33	80	40	30	10	2,8	15	34	K0344.94