

## Module entretoise 5 axes UNILOCK à pas de 80 mm

### Description de l'article/illustrations du produit

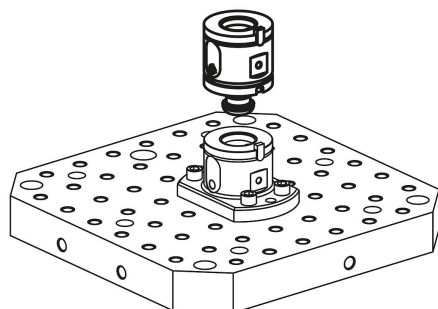

### Description

**Matière :**

Corps de base en acier de traitement.  
Broche de serrage en acier de cémentation.

**Finition :**

Corps de base et broche de serrage oxydés.  
Surfaces fonctionnelles trempées et rectifiées.

**Nota :**

Les modules entretoises 5 axes UNILOCK servent à surélever les modules de base et les platines réhaussées. En fonction de la situation de serrage, la combinaison d'un module de base et d'un module entretoise peut permettre d'atteindre la hauteur de serrage optimale.

**Sur demande :**

avec sécurité anti-rotation

## Module entretoise 5 axes UNILOCK à pas de 80 mm

Dessins

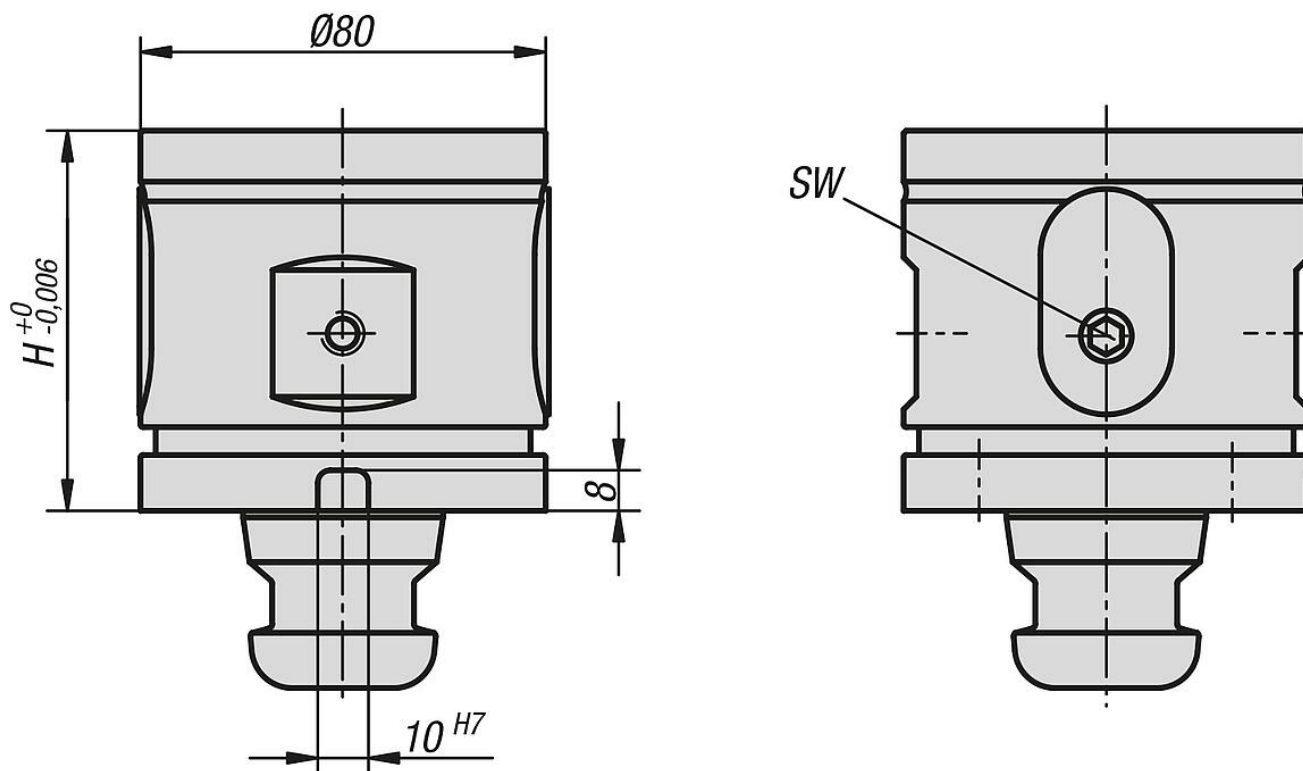

### Aperçu des articles

#### Module entretoise 5 axes UNILOCK

Référence	Type de forme	H	SW	Couple de serrage max Nm	Force de traction kN	Poids kg
K0963.120750	sans sécurité anti-rotation	75	6	15	15	2,64
K0963.121000	sans sécurité anti-rotation	100	6	15	15	3,78
K0963.121250	sans sécurité anti-rotation	125	6	15	15	4,625