

Cylindre de positionnement

Description de l'article/illustrations du produit



Description

Matière :
Acier de traitement.

Finition :
Traité et bruni.
Diamètre de centrage et surfaces de guidage rectifiées.

Nota :
Les cylindres de positionnement servent au positionnement des plaques modulaires ou des plaques de base K0800 sur la table rainurée de la machineoutil.

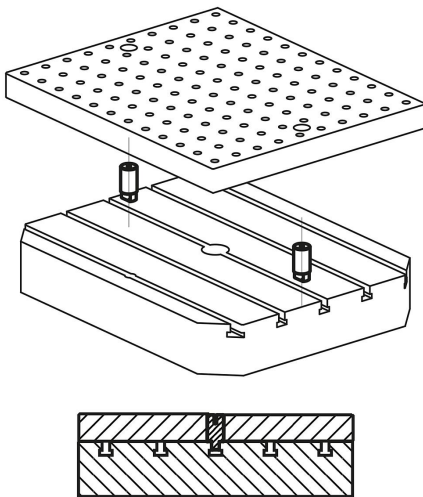

Dessins

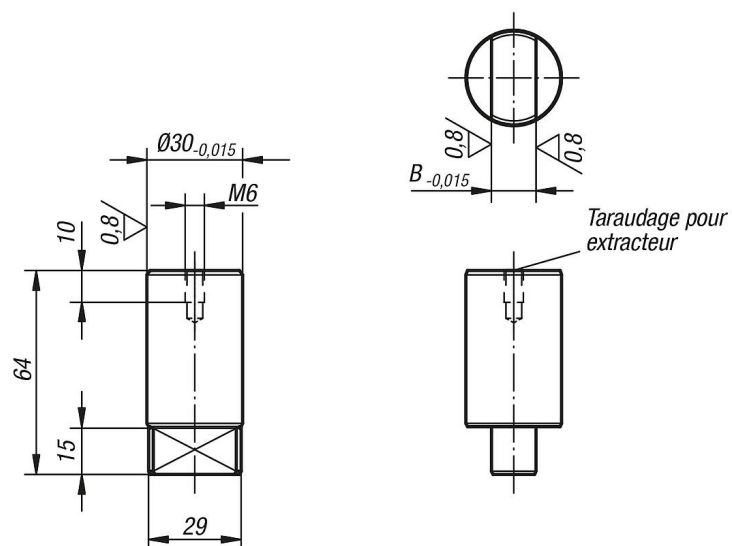

Cylindre de positionnement

Aperçu des articles

Cylindre de positionnement

Référence	B
K0855.14030	14
K0855.18030	18
K0855.20030	20
K0855.22030	22