

Étau de bridage de forme carré

Description de l'article/illustrations du produit

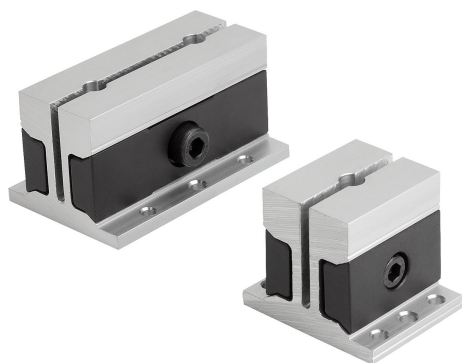

Description

Matière :

Corps de base : EN AC-51400.

Brides de serrage : acier de traitement.

Finition :

Corps de base : anodisé naturel.

Brides de serrage : brunies.

Nota :

La vis de serrage latérale permet d'actionner l'étau de serrage de forme et de serrer la pièce sur son contour.

La construction compacte et simple permet de serrer deux pièces.

La course de serrage s'élève au max. à 0,5 mm.

Pour l'usinage du contour, la pince de serrage doit être précontrainte.

Pour cela, l'anneau de serrage (incl.) est nécessaire.

Étau de bridage de forme carré

Dessins

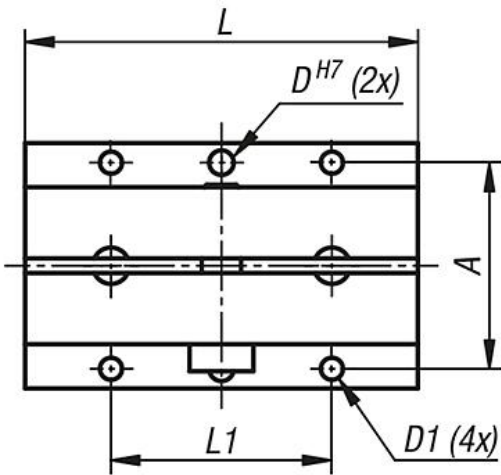
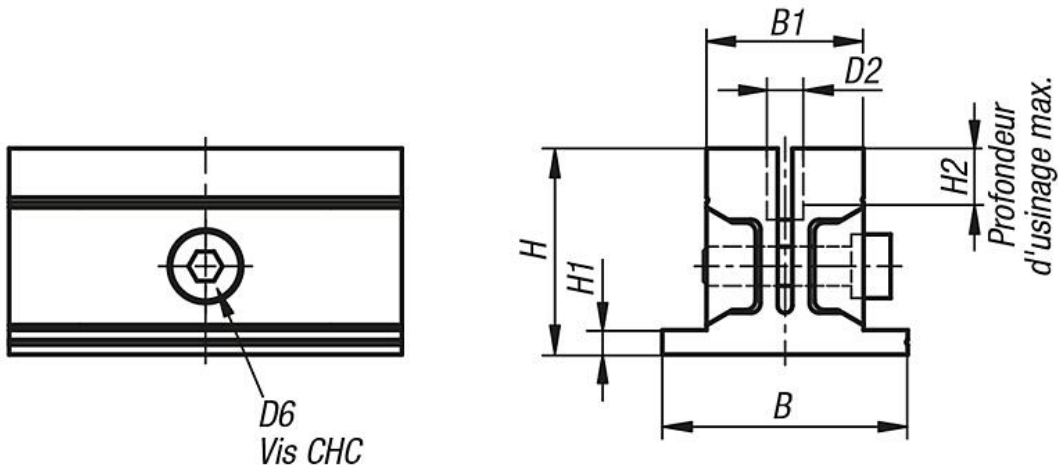

Bague de serrage pour l'usinage compris

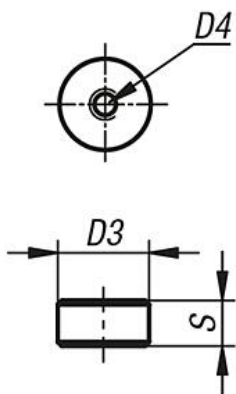

Conseil de montage

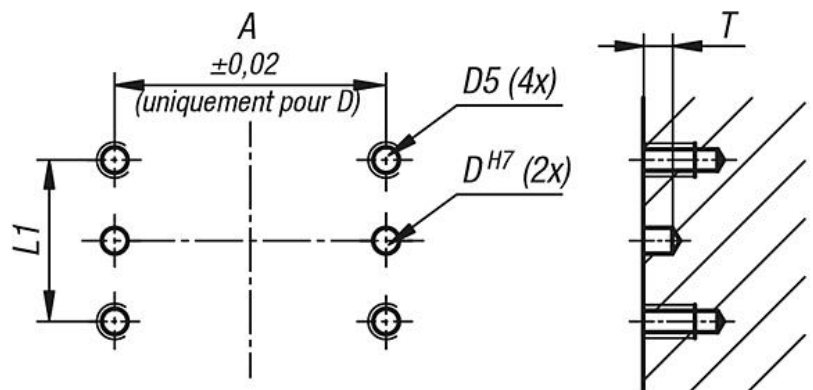

Étau de bridage de forme carré

Dessins

Usiner les mors :

1. Insertion de l'anneau de serrage :

Insérer l'anneau de serrage dans l'alésage.

Serrer la vis de serrage afin de maintenir fermement l'anneau de serrage.

(La vis CHC aide à introduire l'anneau de serrage)

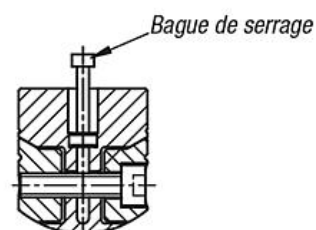
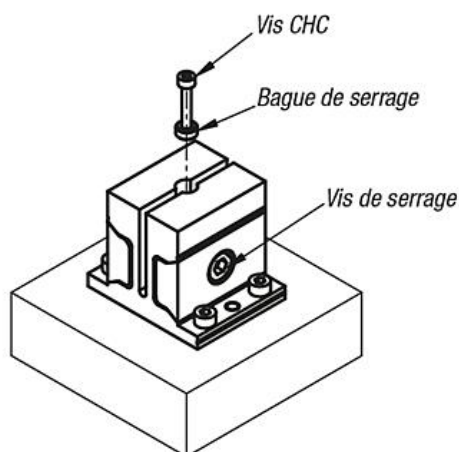

Remarque :
l'anneau de serrage doit être introduit à fond dans l'alésage.

2. Usinage des mors :

Retirer la vis CHC de l'anneau de serrage.

Usiner les mors en fonction de la forme de la pièce à usiner.

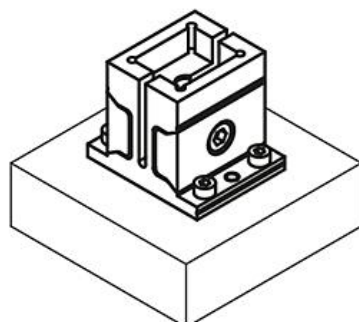

Remarque :
Respecter la profondeur de contour maximale autorisée.

3. Serrage de la pièce :

Desserrer la vis de serrage et retirer l'anneau de serrage à l'aide de la vis CHC.

Insérer la pièce dans le contour et serrer la vis de serrage.

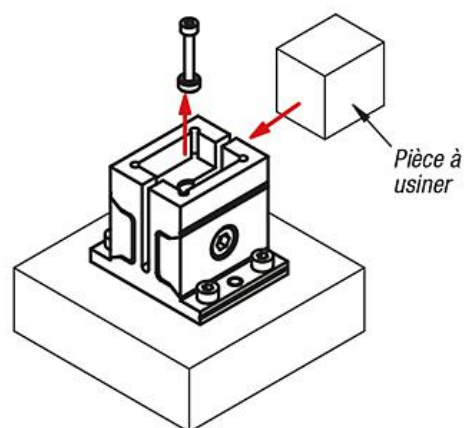

Exemples d'utilisation

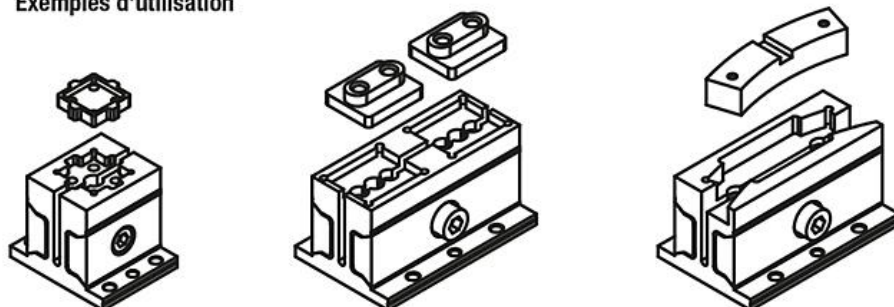

Étau de bridage de forme carré

Aperçu des articles

Étau de bridage de forme carré

Référence	A	B	B1	D	D1	D2	D3	D4	D5	D6	H	H1	H2	L	L1	S	T	Force de serrage N	Couple de serrage Nm
K1169.32040	42	50	32	5	4,5	7,4	7	M3x0,5	M4x0,7	M6	42	5	10	40	25	3,5	5	2500	7,5
K1169.32080	42	50	32	5	4,5	7,7	7	M3x0,5	M4x0,7	M8	42	5	10	80	45	3,5	5	2500	14
K1169.50050	62	72	50	6	5,5	11,4	11	M3x0,5	M5x0,8	M10	63	7	15	50	30	5,5	8	5500	26
K1169.50100	62	72	50	6	5,5	11,4	11	M3x0,5	M5x0,8	M12	63	7	15	100	58	5,5	8	5500	46