

Poignée fixe DIN 39, forme E, en Inox

Description de l'article/illustrations du produit



Description

Matière :
Inox 1.4305 ou 1.4401.

Finition :
Polissage électrolytique.

Nota :
Inox 1.4401 similaire à DIN 39.
Poignée adaptée aux volants DIN 950.

Dessins

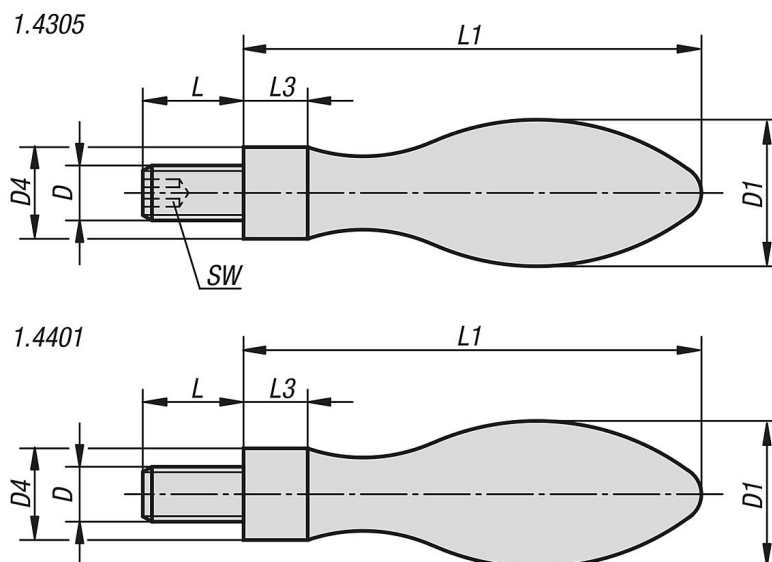

Aperçu des articles

Poignées fixes DIN 39, forme E, en Inox

Référence	Code acier	Finition 2	D	D1	D4	L	L1	L3	SW
K1199.0616050	1.4305	à six pans creux	M6	16	10	11	50	7	3
K1199.0820064	1.4305	à six pans creux	M8	20	13	13	64	8	4
K1199.1025080	1.4305	à six pans creux	M10	25	16	14	80	10	5
K1199.10616050	1.4401	sans six pans creux	M6	16	11	13	51	5,1	-
K1199.10820064	1.4401	sans six pans creux	M8	21	14	14	67	8,75	-
K1199.11025080	1.4401	sans six pans creux	M10	25	16	18	81	9,75	-

