

Informations techniques pour doigt d'indexage K1833

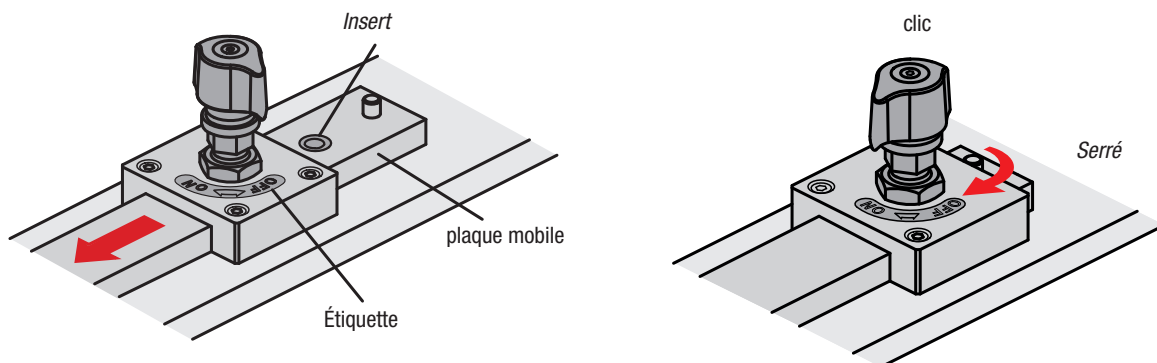

1. Utilisation :

Forme A (sans position centrale)



S'assurer que la tête rotative est en position « OFF » et que le doigt est rétracté.

Glisser la plaque avec la douille sous le doigt d'indexage.

Placer la tête rotative en position « ON » pour serrer.

Un clic se fait entendre lorsque le serrage est terminé.

Attention : ne pas desserrer le doigt d'indexage lorsque le doigt est soumis à une charge axiale. En raison de la forme conique, il se peut que le doigt ne rentre pas.

Forme B (avec position centrale)

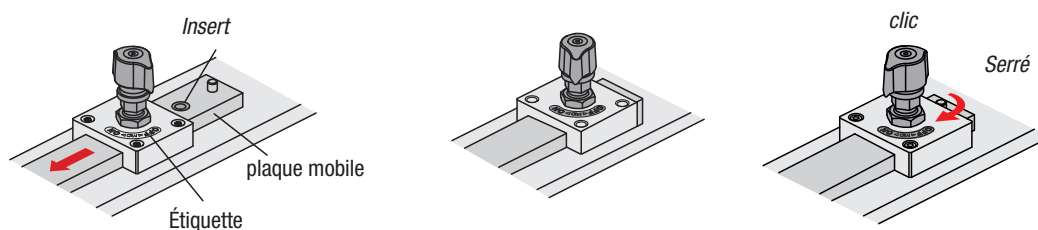

Avec la tête rotative en position « OFF », faire coulisser la plaque avec la douille en direction du doigt d'indexage jusqu'à ce que le doigt s'enclenche dans la douille sous la pression du ressort.

La tête rotative se met automatiquement en position « MID ».

Pour terminer le serrage, déplacer la tête rotative de « MID » à « ON » jusqu'à entendre un clic.

Informations techniques pour doigt d'indexage K1833



2. Fonction :

Forme A (sans position centrale)

Tête rotative en position « OFF »

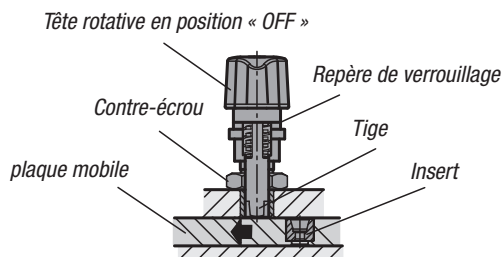

Le doigt reste rétracté lorsque la tête est relâchée. Le repère de verrouillage (rouge) est visible et la plaque peut être déplacée. Positionner correctement la plaque.

Tête rotative en position « ON »

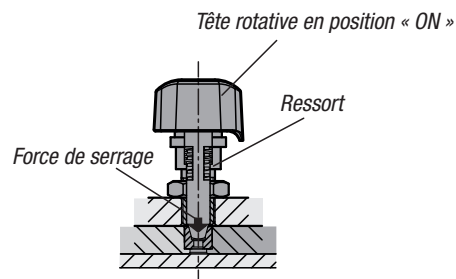

En tournant la tête en position « ON », le doigt et la douille sont comprimés et serrés par un ressort puissant, créant ainsi une force de serrage.

Forme B (avec position centrale)

Tête rotative en position « OFF »

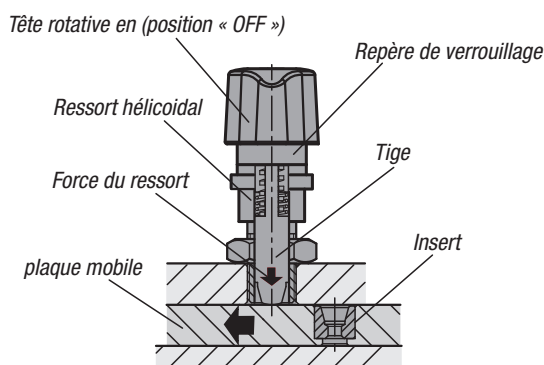

Lorsque la tête est relâchée, le doigt sort en position MID et exerce une légère force élastique sur la plaque mobile ; le ressort hélicoïdal absorbe la force à l'intérieur du corps. Le repère de verrouillage (rouge) est visible et la plaque peut être déplacée.

Tête rotative en position « MID »

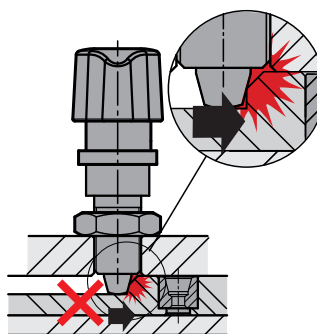

En position MID, le doigt ne rentre pas en cas de contact avec une surélévation, il y a donc un risque de collision.

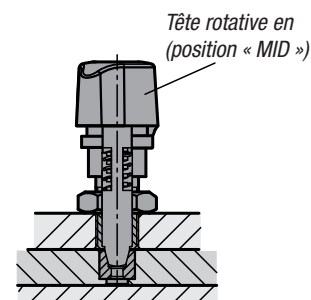

Lorsque la plaque est correctement positionnée, le doigt s'enclenche automatiquement sous la pression du ressort. En tournant la tête en position « ON », le doigt et la douille sont comprimés et serrés par un ressort puissant, créant ainsi une force de serrage.

3. Informations techniques :

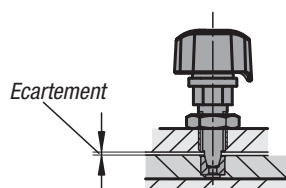

Distance recommandée entre les plaques : 0,2 mm ou moins

4. Montage :

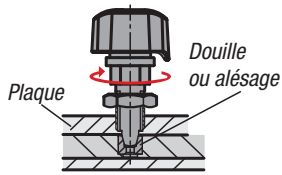

Maintenir la tête rotative en position « ON » (doigt sorti), la tourner dans la plaque et la visser à fond jusqu'à ce que le doigt touche légèrement la douille.

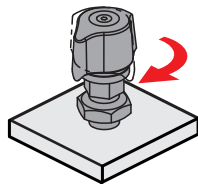

Maintenir la tête rotative en position « ON » et continuer à la visser à 90°.

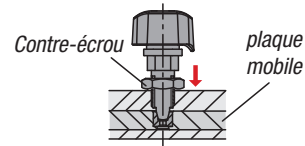

Serrer le contre-écrou. Maintenir la tête rotative en position « OFF » (doigt rétracté) et s'assurer que la plaque mobile glisse sans frottement et que la tête rotative peut s'enclencher.

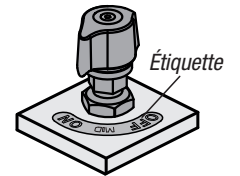

Apposer l'étiquette correspondant à la position « ON » ou « OFF ».

Exemple d'utilisation :

Fixation et serrage de dispositifs

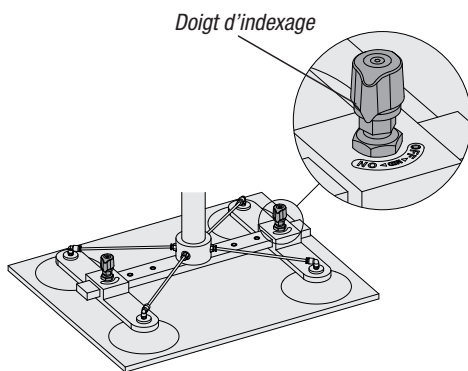

Fixation et serrage de tables tournantes

