

Bride coudée à nez fin

Description de l'article/illustrations du produit



Description

Matière :
Acier de traitement.

Finition :
Traité et bruni.

Nota :
Le nez plat et fin permet de serrer et d'usiner des pièces de faible dimension. Pour l'utilisation avec les rondelles concaves il est recommandé d'utiliser la série large K0729 Forme G.

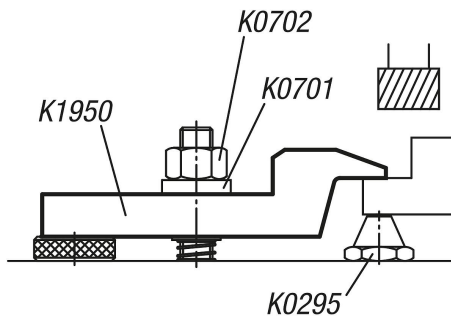

Dessins

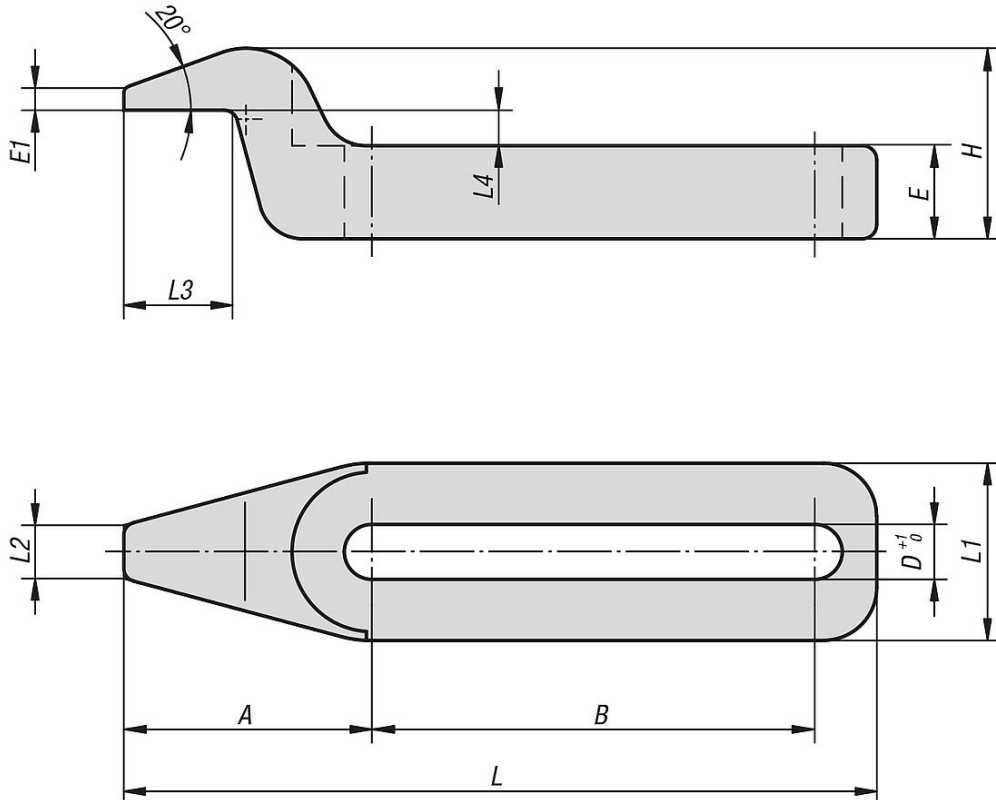

Aperçu des articles

Bride coudée à nez fin

Aperçu des articles

Bride de serrage coudée en acier

Référence	A	B	D	E	E1	H	L	L1	L2	L3	L4	Force de serrage kN
K1950.06005	28	32	6,2	7,5	2,5	18,5	67	20	6	12,5	4	4,82
K1950.06010	28	50	6,2	10,5	2,5	21,5	85	20	6	12,5	4	4,82
K1950.08005	28	32	8,2	7,5	2,5	18,5	67	20	6	12,5	4	8,77
K1950.08010	28	50	8,2	10,5	2,5	21,5	85	20	6	12,5	4	8,77
K1950.10005	45	50	10,2	12	4	30	105	30	10	20	6	13,9
K1950.10010	45	80	10,2	17	4	35	135	30	10	20	6	13,9
K1950.12005	45	50	12,2	12	4	30	105	30	10	20	6	20,2
K1950.12010	45	80	12,2	17	4	35	135	30	10	20	6	20,2
K1950.16005	72	80	16,2	19	7	48	168	48	16	32	9,5	37,8
K1950.16010	72	128	16,2	27	7	56	216	48	16	32	9,5	37,8
K1950.20005	72	80	20,2	19	7	48	168	48	16	32	9,5	58,8
K1950.20010	72	128	20,2	27	7	56	216	48	16	32	9,5	58,8